

Переход из круга в прямоугольник

Автор: Вент Корпорация

07.04.2012 13:38 - Обновлено 03.05.2012 18:26



Оцинкованные переходы с круглого на прямоугольное сечение используются для стыковки круглых и прямоугольных воздуховодов. Изготавливаются из оцинкованной стали толщинами: 0,55 - 0,7 - 1 мм.

Соотношение размеров может быть любым, кроме случаев технологических ограничений. Если вы собираетесь заказывать нестандартную деталь, предварительно проконсультируйтесь с менеджером.

Переход из круга в прямоугольник

Автор: Вент Корпорация

07.04.2012 13:38 - Обновлено 03.05.2012 18:26

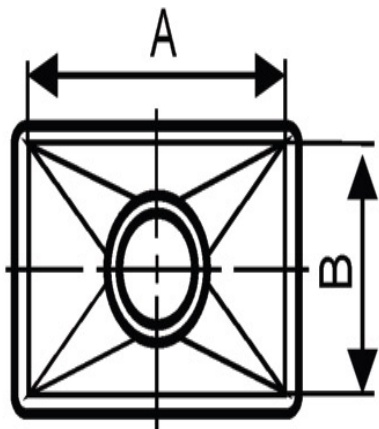

Тип 1

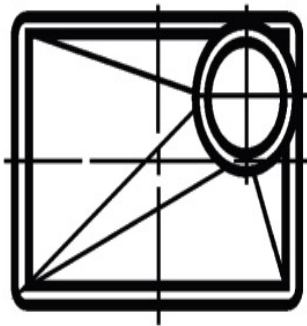

Тип 2

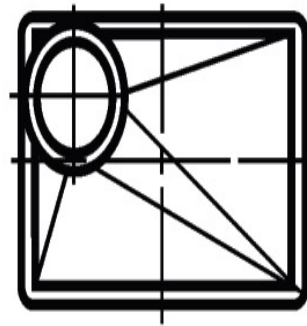

Тип 3

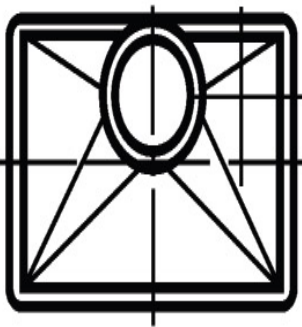

Тип 4

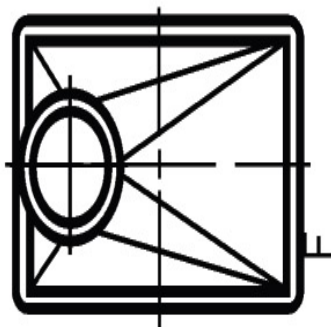

Тип 5

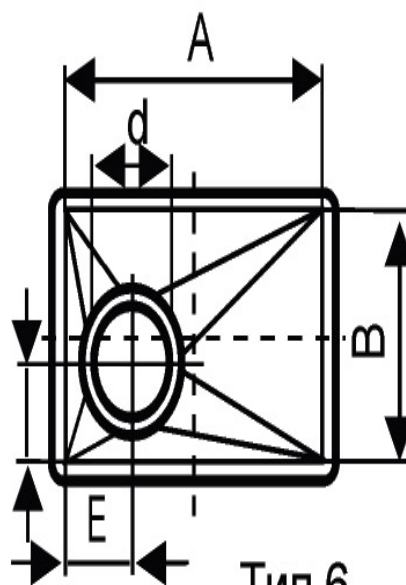

Тип 6